

Globe Lamellen Pneumatikmotor VA2JXXX10

Für 2 Drehrichtungen (rechts + links). Lieferung einschließlich Schalldämpfer AN, ausgelegt für intermittierenden Betrieb.

Vorteile

- Stillstand unter Last zulässig
- wartungsarm - beliebige Einbaulage
- Umgebungstemperatur -20 °C bis +80 °C
- Drehmoment durch Druckregler einstellbar
- Leistungsgewicht höher als bei Elektromotor
- Regelbereich etwa 10:1, abhängig vom Einsatzfall
- Zwangsanlauf durch Lamellen-Führungsringe, dadurch hohe Betriebssicherheit
- zertifiziert nach ATEX II Kat. 2 GDC T5 für den Einsatz im Ex-Bereich
- Sonderausführung für Betrieb mit ölfreier Druckluft lieferbar (VA2JXXXNL)
- optionale Ausführung zertifiziert nach Bergbau ATEX I M2 (VA2JXXXM2)
- für Dauerbetrieb oder erhöhte Schalldämmung: Filter-Schalldämpfer AMC
- Motoren auch lieferbar mit Planetengetrieben

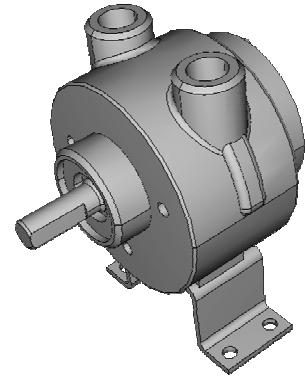

Technische Daten bei 6 bar Druckdifferenz über den Motor und maximaler Leistung

Baugröße Motor	Drehzahl min ⁻¹	Maximale Leistung kW	Drehmoment Nm	Gewicht kg
VA2JXXX10	4000	0,67	1,60	3,3
VA2JXXXNL (ölfrei)	3000	0,40	1,27	3,3

Maße

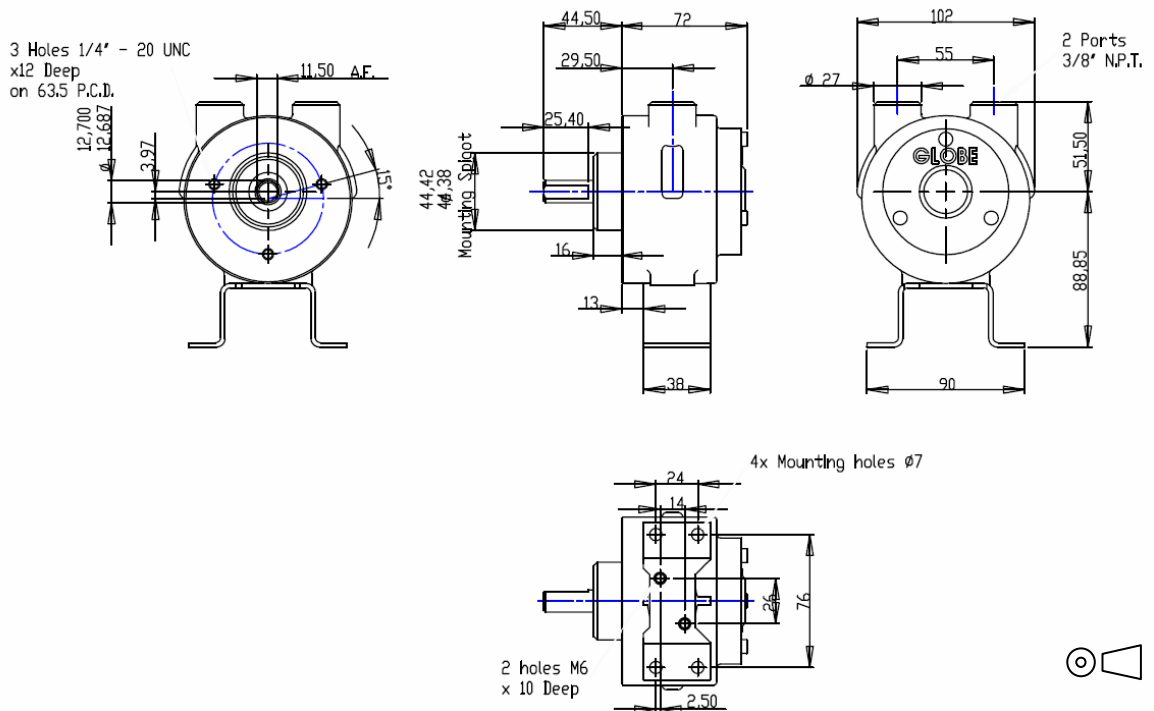

Luftanschluss 3/8" NPT; Masse 3,3 kg

Globe Lamellen Pneumatikmotor VA2JXXX10

Leistungskurven für VA2JXXX10

Drehmoment / Drehzahl

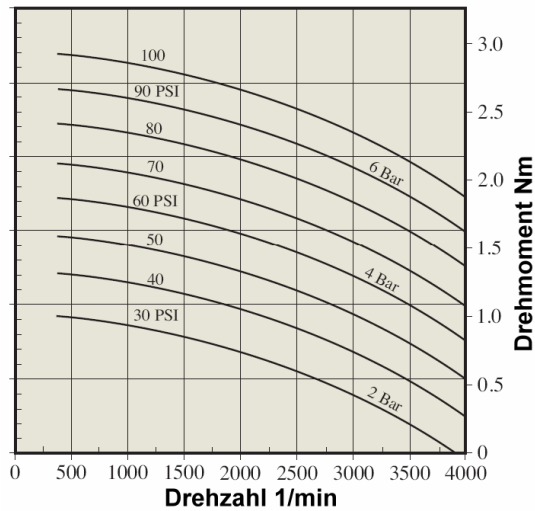

Startmoment / Druck

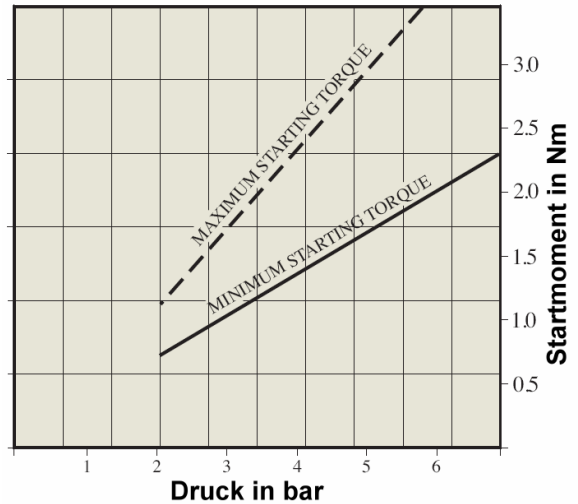

Für die obige Tabelle wurde nur das ungünstigste Anlaufmoment - also sichere Werte - angegeben.

Bei allen Globe Motoren liegen die Anlaufmomente während etwa 240° Umdrehungswinkel über dem Drehmoment bei maximaler Leistung, im günstigsten Fall bis zu 100% darüber.

Leistung / Drehzahl

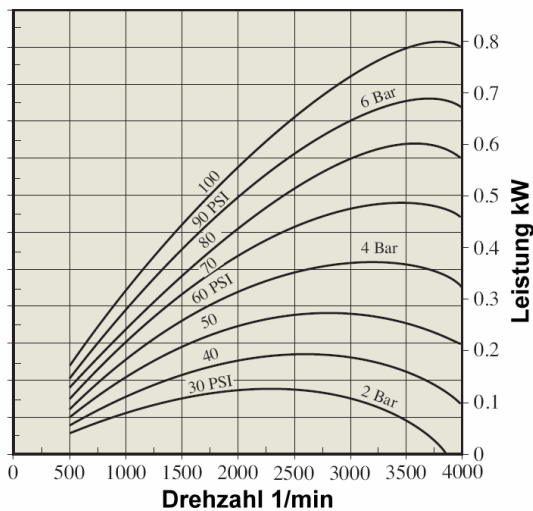

Luftverbrauch / Drehzahl

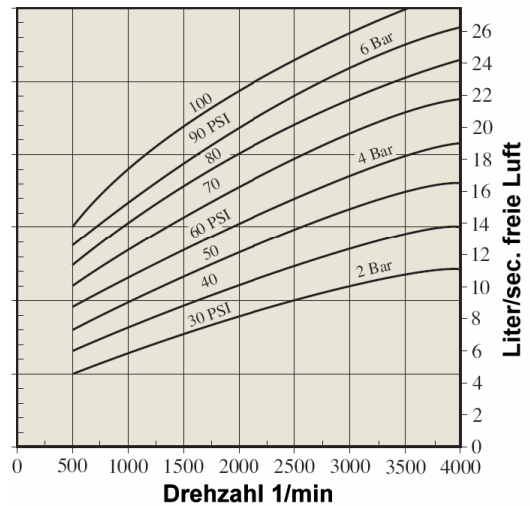

Bemerkungen:

Diese Daten gelten nur bei ausreichender Luftversorgung und bei Verwendung korrekter Armaturen und Ventile, deren Nutzschnitte den Motoranschlüssen entsprechen müssen. Druckverluste, durch Öler, Ventile, Leitungen beachten!

Das maximale Ausgang-Drehmoment ist durch einen Druckregler einzustellen. Für Anwendungen, wo das Anlaufmoment dem Betriebsmoment entspricht (z.B. Hebezeuge) ist der Motor unterhalb des Bereichs minimales Anlaufmoment auszulegen. Bei möglicher Blockade des Systems (z.B. Fehlfunktion) ist das maximale Anlaufmoment zu berücksichtigen. Einzelheiten sind der Betriebsanleitung zu entnehmen.

Bei Getriebemotoren ist der Getriebewirkungsgrad zu berücksichtigen: Bei Stirnrad-/Planetengetrieben etwa 97% pro Stufe, abhängig vom Getriebe. Bei Schneckengetrieben beträgt der Anlaufwirkungsgrad zum Teil nur 50%.

Globe Lamellen Pneumatikmotor VA2JXXX10

Explosionszeichnung mit Ersatzteilen

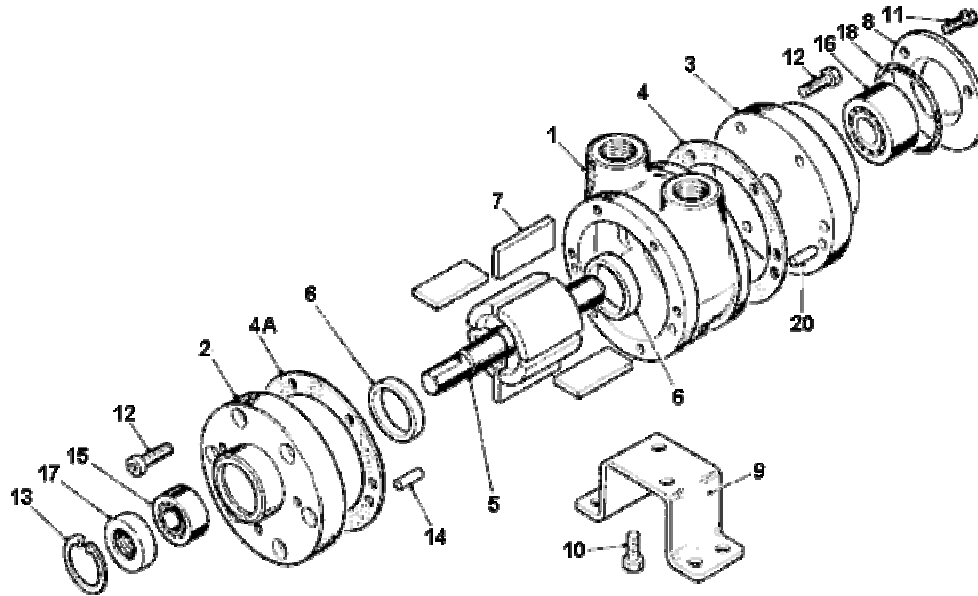

Pos.	Teil Nr.	Bezeichnung	Stück im Verschleißteilsatz
1	720-001	Motorgehäuse	1
2	740-003	Flansch	1
3	740-002	Endplatte	1
4	-	Dichtung	2 729-910
4A-1	-	Dichtung	1 729-910
4A-2	-	Dichtung	1 729-910
4A-3	-	Dichtung	1 729-910
5	720-911	Rotor mit Welle	1
6	720-006	Führungsring	2
7	720-105	Lamellen Satz	1 729-910
8	740-008	Deckel	1

Pos.	Teil Nr.	Bezeichnung	Stück im Verschleißteilsatz
9	720-023	Fuß	1
10	802-011	Schraube	3
12	809-007	Schraube	12
13	-	Sprengring	1 729-910
14	806-024	Pass-Stift	4
15	807-027	Lager	1
16	807-028	Lager	1
17		Dichtung	1 729-910
18		O-Ring	1 729-910
20	806-032	Pass-Stift	2
	729-910	Verschleißteilsatz	
		Schalldämpfer R3/8	1

Globe Lamellen Pneumatikmotor VA2JXXX10

Inbetriebnahme

- Vor der ersten Inbetriebnahme oder nach einem Umbau im Leitungsnetz und vor dem Anschluss des Luftmotors die Leitungen ausblasen.
- Luftfilter mit mind. 64 µ einsetzen.
- Vor dem Anschluss des Motors an das Luftnetz etwas Öl in den Lufteinlaß einsprühen, damit der Motor beim ersten Anfahren nicht trocken läuft.
- Vor dem ersten Anlaufen den Schalldämpfer entfernen und den Motor kurz ohne Schalldämpfer laufen lassen. Öl im Motor verstopft sonst den Schalldämpfer. Die Folge wäre ein Leistungsabfall.
- Luftölung: Dauerbetrieb 3-5 Tropfen/min., Kurzzeitbetrieb 9-12 Tropfen/min..
- Zulässige Drehzahlen, Lagerbelastungen, Systemdrücke beachten.
- Radialkraft, Mitte Welle 400 N, keine Axialkraft auf die Welle zulässig.
- Keine axialen Schläge auf die Welle zulässig, dies besonders bei der Montage von Getrieben beachten.
- Drehrichtungswechsel durch Anschlusswechsel.

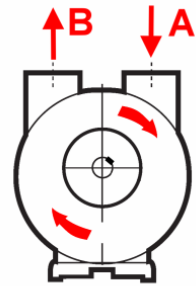

Luftanschluss A:
Drehrichtung im
Uhrzeigersinn
(Blick auf Welle)

Einsatzgebiete für Pneumatikmotoren

- Im explosionsgefährdeten Bereichen (ATEX).
- In nasser Umgebung (Papierindustrie - Schiffsbau).
- In Bereichen wo mit Dampfstrahl / Druckwasser gereinigt wird.
- Wenn Stillstand unter Last gefordert wird.
- Wenn kurze Einschaltdauer gefordert ist (Verstellantriebe / Notantriebe).
- Wenn Druckluft als Energie zur Verfügung steht (Baustellen)
- Unsere Lamellen Pneumatikmotoren werden unter anderem eingesetzt im Bergbau, in der Chemie-, Papier- und Lebensmittelindustrie, im Maschinenbau, im Schiffsbau und in der Off-Shore-Technik.

Technische Verbesserungen vorbehalten.