

Die ARAND Lamellenmotoren sind neu entwickelte Lamellenmotoren, die von langjährig im Druckluftmotorenbau erfahrenen Mitarbeitern auf einem hochpräzisen und modernen Maschinenpark in einem europäischen Fertigungsbetrieb hergestellt werden.

Motor für 2 Drehrichtungen (rechts + links).
Lieferung einschließlich auf intermittierenden Betrieb ausgelegter Schalldämpfer.



Technische Vorteile

- Zwangsanlauf - dadurch hohe Betriebssicherheit.
- Stillstand unter Last zulässig.
- Wartungsarm und beliebige Einbaulage.
- Umgebungstemperatur -20 °C bis +60 °C.
- ATEX II Kat.2 GDC T5
- Ölfreier Betrieb möglich nach Rücksprache.
- Drehmoment durch Druckregler einstellbar.
- Regelbereich größer 5:1, abhängig vom Einsatzfall
- Rostfreie Ausführung ist lieferbar.
- Sonderausführungen lieferbar, z.B. mit Lamellen-Luftunterblasung.
- **ARAND** Drehzahlbegrenzer bei Lastabfall Typ MP-1/8-AR1 - optional
- **ARAND** Drehzahlanzeige kombiniert mit Schalldämpfer - optional

Technische Daten bei 6,3 bar und maximaler Leistung

Baugröße Motor	Drehzahl min ⁻¹	Max. Leistung kW	Drehmoment Nm	Startmoment Nm	Masse kg
AR1	7600	0,25	0,3	0,45	0,8
	4000	0,18	0,4		

Ölfreier Betrieb bis maximal 2000 min⁻¹ möglich; benötigt im ölfreien Betrieb trockene, mit 5µ feingefilterte Luft.

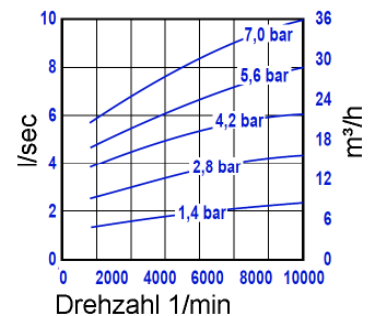
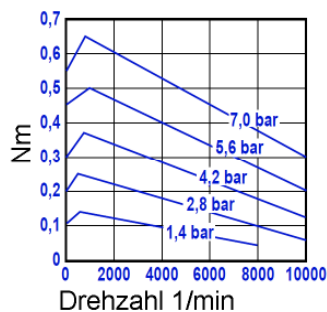
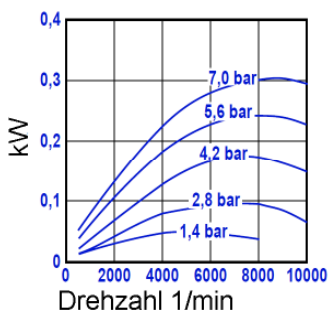

Abmessungen in mm:



Abbildung mit Sonder-Schalldämpfer

Ersatzteilsatz

Artikelnummer: AR1-Verschleißteilsatz
Inhalt: Lamellen + Dichtungen

Optionen

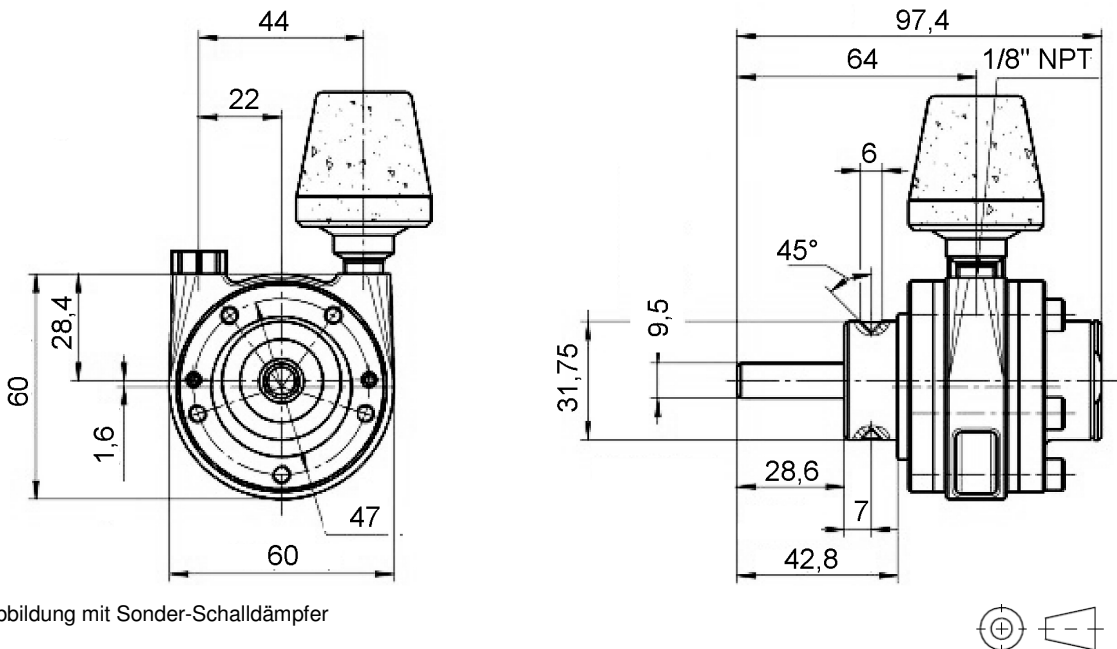
- Sonderlackierung in Ihrer RAL-Farbe ab einer verbindlichen Abnahme von 50 Stück.
- Sonderwelle und Flansch nach Kundenvorgabe und nach Rücksprache ab einer verbindlichen Abnahme von 50 Stück.

Fertigung

Die Motorenfertigung ist zertifiziert nach ISO 9001:2008

Inbetriebnahme

- Vor der ersten Inbetriebnahme oder nach einem Umbau im Leitungsnetz und vor dem Anschluss des Luftmotors die Leitungen ausblasen.
- Luftfilter mit mind. 64 µ einsetzen.
- Vor dem Anschluss des Motors an das Luftnetz etwas Öl in den Lufteinlass einsprühen, damit der Motor beim ersten Anfahren nicht trocken läuft.
- Vor dem ersten Anlaufen den Schalldämpfer entfernen und den Motor kurz ohne Schalldämpfer laufen lassen. Öl im Motor verstopft sonst den Schalldämpfer. Die Folge wäre ein Leistungsabfall.
- Luftölung: Dauerbetrieb 3-5 Tropfen/min., Kurzzeitbetrieb 9-12 Tropfen/min..
- Zulässige Drehzahlen, Lagerbelastungen, Systemdrücke beachten.
- Radialkraft, Mitte Welle 150 N, keine Axialkraft auf die Welle zulässig.
- keine axialen Schläge auf die Welle zulässig, dies besonders bei der Montage von Getrieben beachten.
- Drehrichtungswechsel durch Anschlusswechsel.

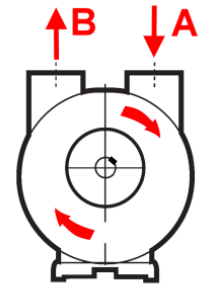

Luftanschluss A:
Drehrichtung im
Uhrzeigersinn
(Blick auf Welle)

Einsatzgebiete für Pneumatikmotoren

- Im explosionsgefährdeten Bereichen (ATEX).
- In nasser Umgebung (Papierindustrie - Schiffsbau).
- In Bereichen wo mit Dampfstrahl / Druckwasser gereinigt wird.
- Wenn Stillstand unter Last gefordert wird.
- Wenn kurze Einschaltdauer gefordert ist (Verstellantriebe / Notantriebe).
- Wenn Druckluft als Energie zur Verfügung steht (Baustellen)
- Unsere Lamellen Pneumatikmotoren werden unter anderem eingesetzt im Bergbau, in der Chemie-, Papier- und Lebensmittelindustrie, im Maschinenbau, im Schiffsbau und in der Off-Shore-Technik.

Verbesserungen vorbehalten